

# VÍDRIOS DE 6MM

## AGUJEROS PARA POLEAS

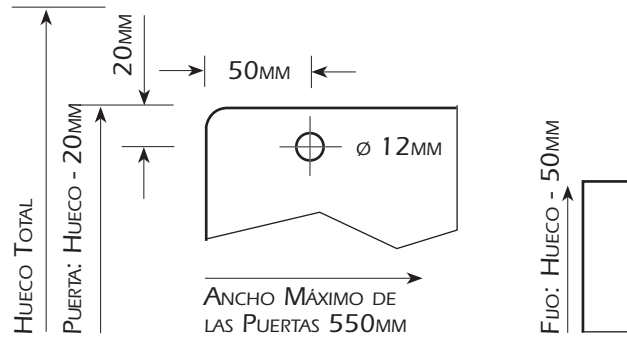

## AGUJERO PARA TIRADOR

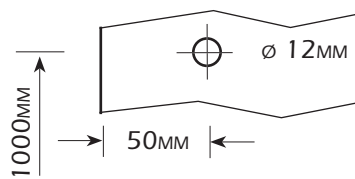

## PERFIL GUÍA

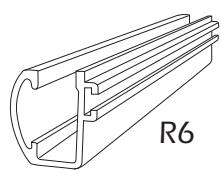

# VÍDRIOS DE 8MM

## AGUJEROS PARA POLEAS

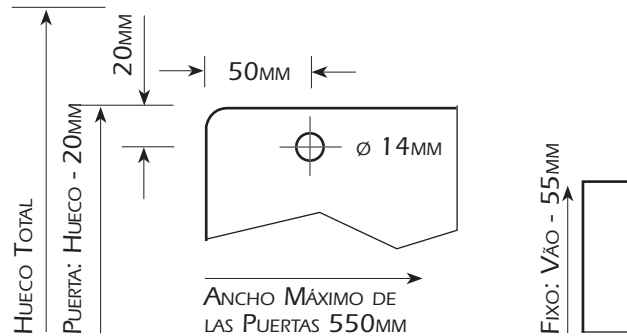

## AGUJERO PARA TIRADOR

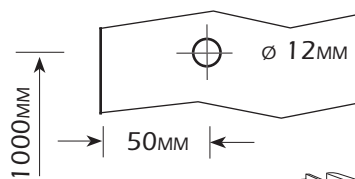

## PERFIL GUÍA



# CONTENIDO

ITEM	CUANT.	DESCRIPCIÓN	DIBUJO
A	01	PERFIL CARRIL	
B	01	PERFIL CAPA	
C	01	PERFIL GUÍA	
D	01	PERFIL REMATE	
E	02	PERFIL "U" 20x10	
F	02	SOPORTE FIJACIÓN CARRIL	
G	02	CUÑA TRABA DEL SOPORTE	
H	02	CONJUNTO PARADOR INFERIOR	
I	01	GUÍA NAILON	
J	02	PARADOR SUPERIOR	
K	01	TIRADOR	
L	08	REMACHE "POP"	
M	02	POLEA	
N	04	TORNILLO CABEZA PAN Ø 3,9x32MM	
O	04	TACO 6MM	

# CONTENIDO

ITEM	CUANT.	DESCRIPCIÓN	DIBUJO
P	04	TORNILLO CABEZA PLANA Ø 3,5x22MM	
Q	04	TACO 5MM	
R	04	CUÑA AJUSTE	
S	02	REMATE DEL CARRIL	
T	01	BURLETE DE CEPILLO	

OBS.: LOS ELEMENTOS DE FIJACIÓN (N, O, P Y Q) SON PARA USO EN ALBAÑILERÍA

LAS IMÁGENES DE CONTENIDO PUEDEN SUFRIR ALTERACIONES DE DIBUJO CONFORME EL MODELO UTILIZADO

# LOCALIZACIÓN

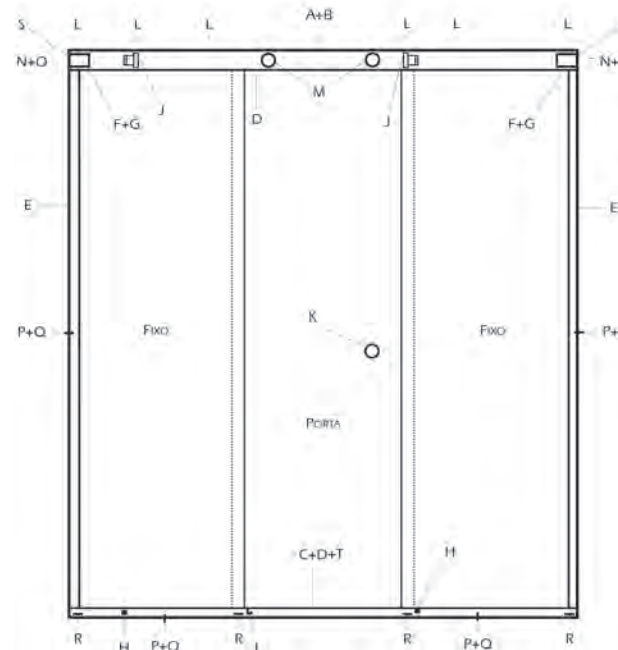

# MONTAJE

- 01 MONTAR PERFIL GUÍA (C)**
- 02 MARCAR LOS AGUJEROS DEL SOPORTE DEL CARRIL (F) UTILIZANDO EL PERFIL "U" 20x10MM (E)**
- 03 FIJAR PERFIL "U" 20x10MM (E) CON TACO (Q) + TORNILLO (P)**
- 04 FIJAR LOS SOPORTES DEL CARRIL (F)**

# MONTAJE

- 05** CORTAR EL PERFIL CARRIL (A) 4MM MENOR QUE EL HUECO Y ENCAJAR LOS REMATES (S) EN LAS EXTREMIDADES

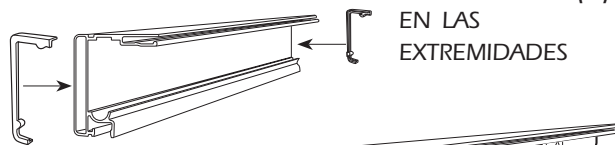

- 06** ENCAJAR EL CONJUNTO PERFIL CARRIL (A) Y REMATES (S) EN LOS SOPORTES DE LOS CARRILES (F)

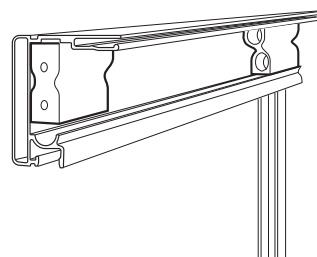

- 07** TRABAR EL CONJUNTO CON LA CUÑA TRABA DEL SOPORTE (G) Y REMACHAR

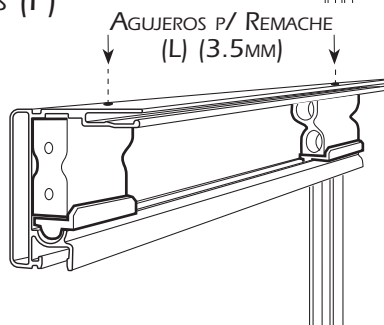

- 08** TRABAR LOS VIDRIOS FIJOS CON LAS CUÑAS DE AJUSTE (R)



- 09** VERIFICAR LA NIVELACIÓN DEL CONJUNTO

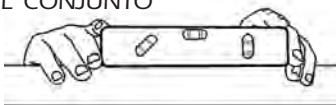

- 10** PONER LA GUÍA DE NYLON (I) EN EL PERFIL GUÍA (C)

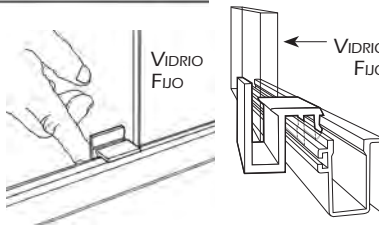

# MONTAJE

- 11** ARMAR LAS POLEAS (M) Y EL TIRADOR (K) EN LA PUERTA

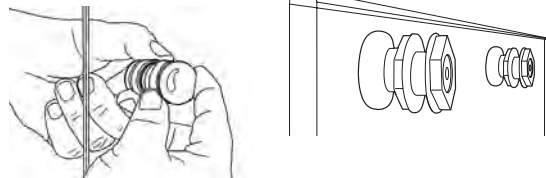

- 12** PONER LA PUERTA ARMADA EN EL PERFIL CARRIL (A) Y EN LA GUÍA DE NYLON (I)

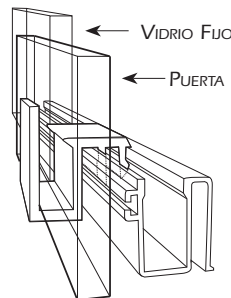

- 13** AJUSTAR LA PUERTA



- 14** DETERMINAR LA POSICIÓN DE PARADA DE LA PUERTA Y FIJAR EL PARADOR LIMITADOR SUPERIOR (J) E INFERIOR (H)

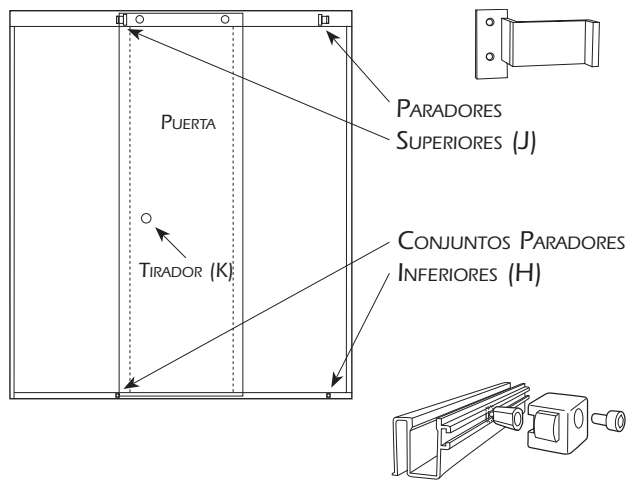
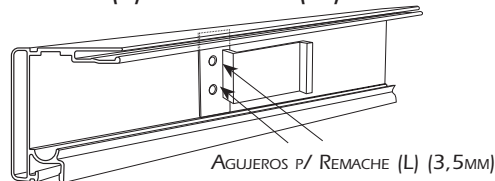

# MONTAJE

- 15** DETERMINAR LAS MEDIDAS, CORTAR Y ENCAJAR LOS PERFILES REMATE (D) EN LOS CANALES DE LOS PERFILES CARRIL (A) Y GUÍA (C). ENCAJAR EL BURLETE DE CEPILLO (T) EN EL PERFIL GUÍA (C)

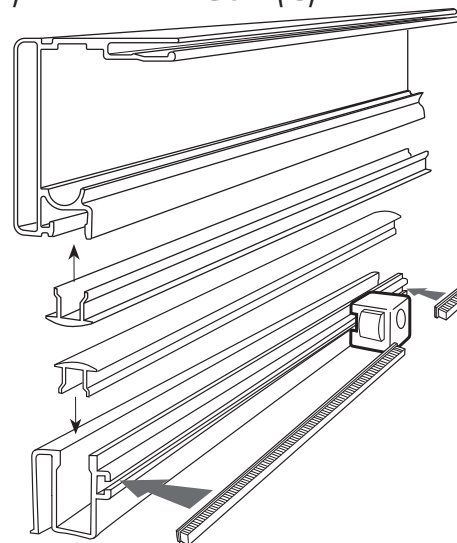

- 16** DETERMINAR LAS MEDIDAS, CORTAR Y ENCAJAR EL PERFIL CAPA (B) EN EL PERFIL CARRIL (A) Y REMACHAR

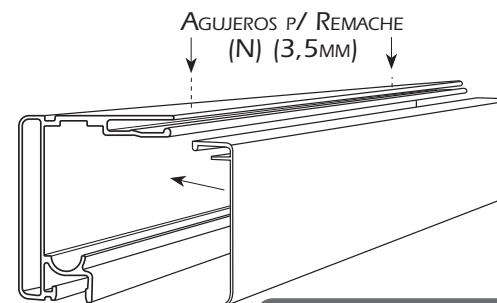

**IMPORTANTE:**  
¡PARA GARANTIZAR LA SEGURIDAD DEL PRODUCTO INSTALADO, ES OBLIGATORIO EL REMACHE DE LA CAPA!

- 17** SELLAR TODA LA PERIFERIA INTERNA, ENTRE LOS PERFILES Y EL LADRILLO. UTILIZAR SILICONA ANTIHONGOS

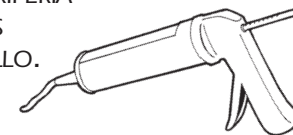

# KIT DUCHA FRONTAL

2 FUJOS Y 1 PUERTA  
F2/MF2



IMAGEN ILUSTRATIVA

