

VÍDRIOS DE 6MM

AGUJEROS PARA POLEAS

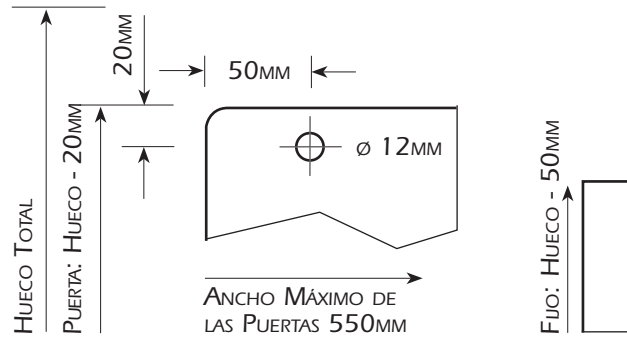

AGUJERO PARA TIRADOR

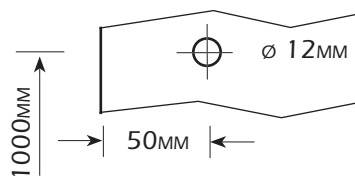

PERFIL GUÍA

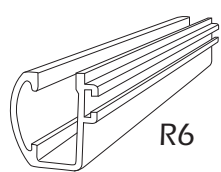

VÍDRIOS DE 8MM

AGUJEROS PARA POLEAS

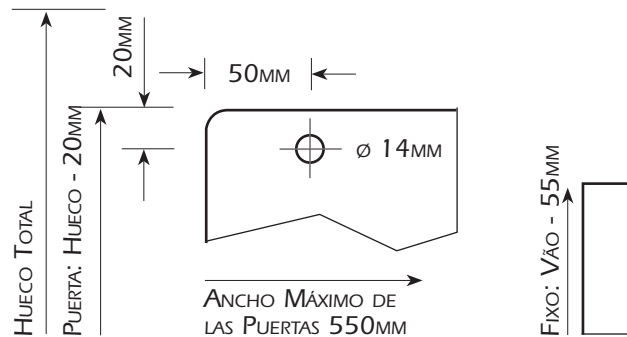

AGUJEROS PARA TIRADORES

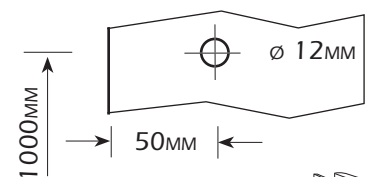

PERFIL GUÍA



CONTENIDO

ITEM	CUANT.	DESCRIPCIÓN	DIBUJO
A	01	PERFIL CARRIL	
B	01	PERFIL CAPA	
C	01	PERFIL GUÍA	
D	01	PERFIL REMATE	
E	02	PERFIL "U" 20x10	
F	01	PERFIL "H" DE SELLADO	
G	01	BURLETE DE CEPILLO	
H	02	SOPORTE FIJACIÓN CARRIL	
I	02	CUÑA TRABA DEL SOPORTE	
J	02	PARADOR SUPERIOR LATERAL	
J1	02	PARADOR SUPERIOR CENTRAL	
K	02	TIRADOR	
L	02	CONJUNTO PARADOR INFERIOR	
M	12	REMACHE "POP"	
N	04	POLEA	
O	04	TORNILLO CABEZA PAN Ø 3,9x32MM	

CONTENIDO

ITEM	CUANT.	DESCRIPCIÓN	DIBUJO
P	04	TACO 6MM	
Q	04	TORNILLO CABEZA PLANA Ø 3,5x22MM	
R	04	TACO 5MM	
S	02	GUÍA NAILON	
T	04	CUÑA AJUSTE	
U	02	REMATE DEL CARRIL	

OBS.: LOS ELEMENTOS DE FIJACIÓN (O, P, Q Y R) SON PARA USO EN ALBAÑILERÍA

LAS IMÁGENES DE CONTENIDO PUEDEN SUFRIR ALTERACIONES DE DIBUJO CONFORME EL MODELO UTILIZADO

LOCALIZACIÓN

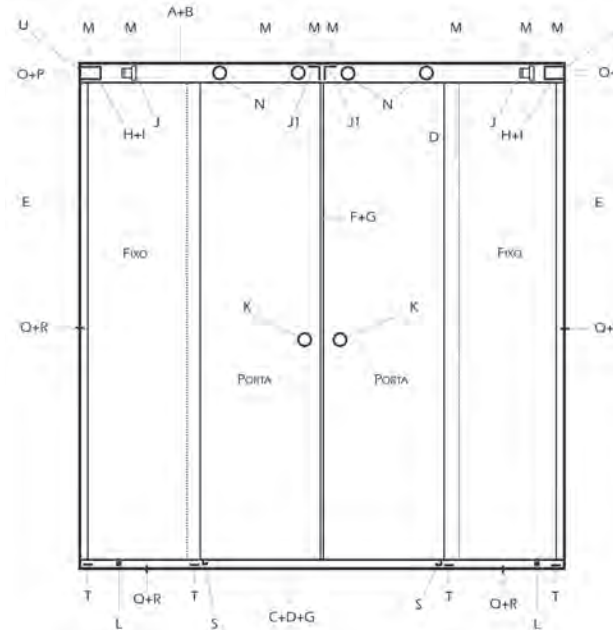

MONTAJE

01 MONTAR PERFIL GUÍA (C)

02 MARCAR LOS AGUJEROS DEL SOPORTE DEL CARRIL (H) UTILIZANDO EL PERFIL "U" 20x10MM (E)

03 FIJAR PERFIL "U" 20x10MM (E) CON TACO (R) + TORNILLO (Q)

04 FIJAR LOS SOPORTES DEL CARRIL (H)

MONTAJE

- 05** CORTAR EL PERFIL CARRIL (A) 4MM MENOR QUE EL HUECO Y ENCAJAR LOS REMATES (U) EN LAS EXTREMIDADES

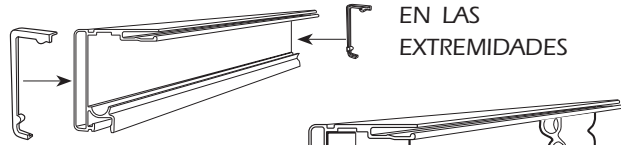

- 06** ENCAJAR EL CONJUNTO PERFIL CARRIL (A) Y REMATES (U) EN LOS SOPORTES DE LOS CARRILES (H)

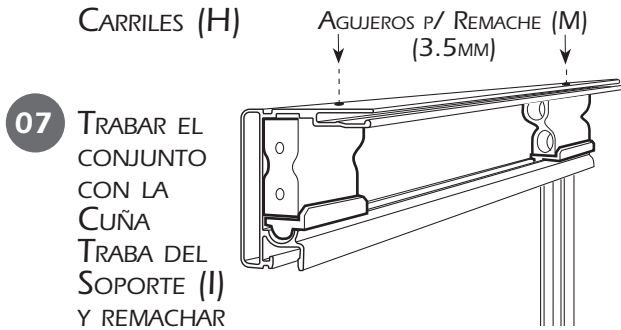

- 07** TRABAR EL CONJUNTO CON LA CUÑA TRABA DEL SOPORTE (I) Y REMACHAR

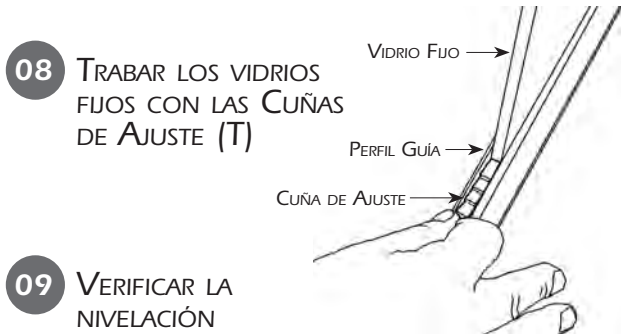

- 08** TRABAR LOS VIDRIOS FUOS CON LAS CUÑAS DE AJUSTE (T)

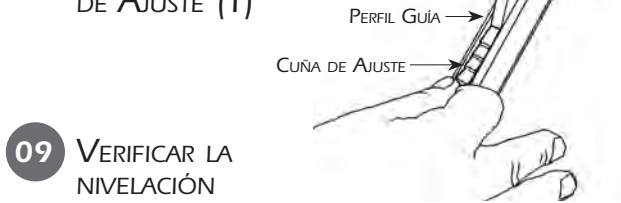

- 09** VERIFICAR LA NIVELACIÓN DEL CONJUNTO



- 10** PONER LA GUÍA DE NYLON (S) EN EL PERFIL GUÍA (C)

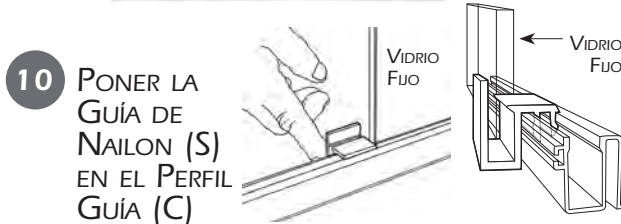

MONTAJE

- 11** ARMAR LAS POLEAS (N) Y LOS TIRADORES (K) EN LAS PUERTAS

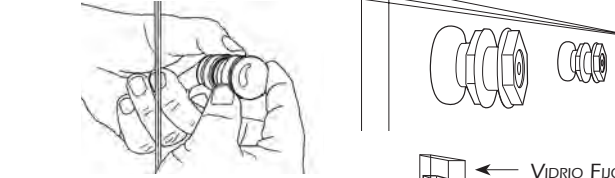

- 12** PONER LAS PUERTAS ARMADAS EN EL PERFIL CARRIL (A) Y EN LA GUÍA DE NYLON (S)

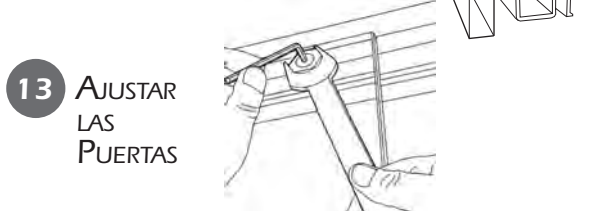

- 13** AJUSTAR LAS PUERTAS

- 14** DETERMINAR LA POSICIÓN DE PARADA DE LAS PUERTAS Y FIJAR LOS PARADORES LIMITADORES SUPERIORES (J Y J1) E INFERIORES (L)

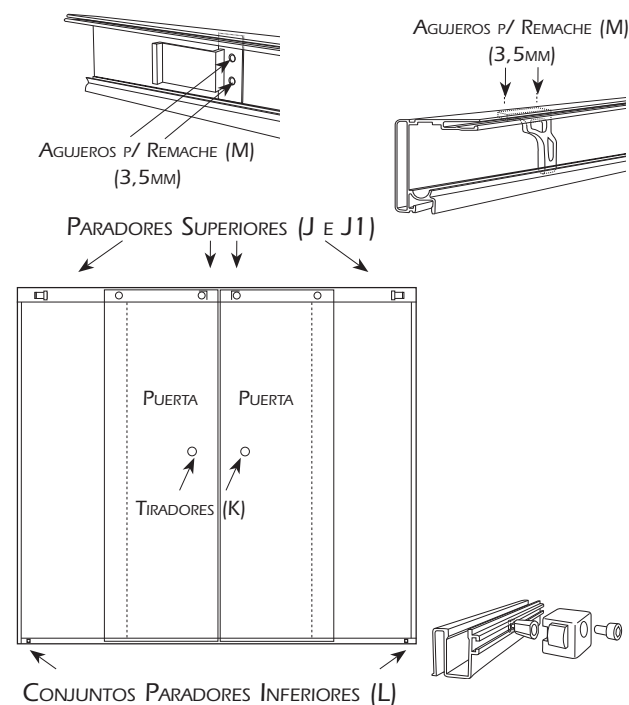

MONTAJE

- 15** DETERMINAR LAS MEDIDAS, CORTAR Y ENCAJAR LOS PERFILES REMATE (D) EN LOS CANALES DE LOS PERFILES CARRIL (A) Y GUÍA (C). ENCAJAR EL BURLETE DE CEPILLO (G) EN EL PERFIL GUÍA (C)

- 16** DETERMINAR LAS MEDIDAS, CORTAR Y ENCAJAR EL PERFIL CAPA (B) EN EL PERFIL CARRIL (A) Y REMACHAR

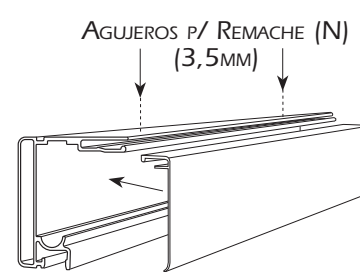

IMPORTANTE:
¡PARA GARANTIZAR LA SEGURIDAD DEL PRODUCTO INSTALADO, ES OBLIGATORIO EL REMACHE DE LA CAPA!

- 17** PONER EL BURLETE DE CEPILLO (G) EN EL PERFIL "H" DE SELLADO (F), CORTARLO EN LA MEDIDA CORRECTA Y ENCAJARLO EN LA PUERTA



- 18** SELLAR TODA LA PERIFERIA INTERNA, ENTRE LOS PERFILES Y EL LADRILLO. UTILIZAR SILICONA ANTIHONGOS

Kit DUCHA FRONTAL

2 FUJOS Y 2 PUERTAS
F3/MF3



IMAGEN ILUSTRATIVA

